

НАРЕДБА № 11 ОТ 3 ЮЛИ 2001 Г. ЗА ДВИЖЕНИЕ НА ИЗВЪНГАБАРИТНИ И/ИЛИ ТЕЖКИ ПЪТНИ ПРЕВОЗНИ СРЕДСТВА (ЗАГЛ. ИЗМ. - ДВ, БР. 67 ОТ 2007 Г.)

Издадена от министъра на регионалното развитие и благоустройството

Обн. ДВ. бр.65 от 24 Юли 2001г., изм. ДВ. бр.67 от 17 Август 2007г., изм. ДВ. бр.19 от 9 Март 2010г., изм. ДВ. бр.7 от 21 Януари 2011г., изм. и доп. ДВ. бр.97 от 6 Декември 2016г., изм. и доп. ДВ. бр.62 от 1 Август 2017г., изм. и доп. ДВ. бр.108 от 22 Декември 2020г., изм. и доп. ДВ. бр.99 от 13 Декември 2022г.

Раздел I. Общи положения

Чл. 1. С наредбата се определят:

1. (изм. - ДВ, бр. 67 от 2007 г.) допустимите размери, маса и натоварване на ос на категориите пътни превозни средства и техните ремаркета съгласно **чл. 139 от Закона за движението по пътищата**, наричани за краткост "ППС", които не представляват опасност за участниците в движението;

2. условията и редът за движение на извънгабаритни и тежки ППС по пътищата, отворени за обществено ползване.

Чл. 2. (Доп. - ДВ, бр. 67 от 2007 г.) Извънгабаритни са тези ППС или състав от ППС, на които поне един от размерите със или без товар е по-голям от стойностите по **чл. 5**.

Чл. 3. (Изм. - ДВ, бр. 67 от 2007 г.) Тежки ППС или състав от ППС са тези, които имат:

1. допустима максимална маса, по-голяма от стойностите по **чл. 6**;

2. натоварване на ос, по-голямо от стойностите по **чл. 7**.

Чл. 4. (Изм. - ДВ, бр. 67 от 2007 г.) Тази наредба не се прилага за съчленени автобуси, имащи повече от една съчленена секция.

Раздел II. Норми за размери, маса и натоварване на ос на ППС

Чл. 5. (1) (Предишен текст на чл. 5, изм. - ДВ, бр. 67 от 2007 г.) Допустимите максимални размери на ППС за движение по пътищата, отворени за обществено ползване,
Източник: Правно-информационни системи "Сиела" 17.01.2023 г.

са за:

1. широчина на:

а) (изм. - ДВ, бр. 62 от 2017 г., в сила от 01.08.2017 г.) всички ППС, с изключение на превозните средства, посочени в буква "б" - 2,55 m;

б) (изм. - ДВ, бр. 62 от 2017 г., в сила от 01.08.2017 г.) хладилно или надстройки на изотермични превозни средства или изотермични контейнери или сменяеми каросерии, транспортирани с превозни средства - 2,60 m;

2. височина на всички видове ППС - 4,00 m;

3. дължина на:

а) всяко моторно превозно средство, с изключение на автобус - 12,00 m;

б) ремарке - 12,00 m;

в) съчленено ППС - 16,50 m;

г) съчленен автобус - 18,75 m;

д) моторно превозно средство с едно или повече ремаркета - 18,75 m;

е) автобус с две оси - 13,50 m;

ж) автобус с повече от две оси - 15,00 m;

з) автобус с ремарке - 18,75 m.

(2) (Нова - ДВ, бр. 67 от 2007 г.) Максималното разстояние между оста на централния болт за свързване със седлото и задната част на полуремаркетото е 12,00 m.

(3) (Нова - ДВ, бр. 67 от 2007 г.) Хоризонтално измереното разстояние между оста на централния болт за свързване със седлото и която и да е точка от предната част на полуремаркетото не може да надвишава 2,04 m.

(4) (Нова - ДВ, бр. 67 от 2007 г.) Съчленените ППС, пуснати в движение преди 1 януари 1991 г., които не отговарят на изискванията на ал. 2 и 3, могат да бъдат използвани за движение по пътищата за обществено ползване, когато общата им дължина не надвишава 15,50 m.

(5) (Нова - ДВ, бр. 67 от 2007 г.) В случай на състав от ППС максималното разстояние, измерено успоредно на надлъжната ос, между най-предно разположената точка на товарната площ зад кабината на водача и най-задно разположената точка на ремаркетото (без да се отчита разстоянието между задната част на теглещото МПС и предната част на ремаркетото) е 15,65 m.

(6) (Нова - ДВ, бр. 67 от 2007 г.) В случай на състав от ППС максималното разстояние, измерено успоредно на надлъжната ос, между най-предно разположената точка на товарната площ зад кабината на водача и най-задно разположената точка на ремаркетото е 16,40 m.

(7) (Нова - ДВ, бр. 67 от 2007 г.) Разстоянието между задната ос на моторното превозно средство и предната ос на ремаркетото не трябва да бъде по-малко от 3,00 m.

(8) (Нова - ДВ, бр. 67 от 2007 г.) Когато сменяеми приспособления като багажник за ски са прикрепени към автобус, неговата дължина, включително приспособленията, не трябва да надвишава максималната дължина, указана в **чл. 5, ал. 1, т. 3.**

(9) (Нова - ДВ, бр. 67 от 2007 г.) Когато автобусът е неподвижен, чрез маркиране на линия на земята се определя вертикална равнина, допирателна към тази страна на ППС, която е насочена към външната страна на окръжността. В случай на съчленен автобус двете секции се подравняват спрямо тази вертикална равнина. Когато автобусът, движейки се по права линия, навлиза в окръжността, описана в ал. 11, нито една част от него не може да излиза извън тази вертикална равнина с повече от 0,60 m.

(10) (Нова - ДВ, бр. 67 от 2007 г.) Стойностите, посочени в ал. 1 до 3, 5 и 6, се отнасят за заменяеми надстройки и стандартизирани товарни единици, например контейнери.

(11) (Нова - ДВ, бр. 67 от 2007 г.) Всяко движещо се моторно превозно средство или състав от ППС трябва да може да завие в обсега на кръгов пръстен с външен радиус 12,50 m и вътрешен радиус 5,30 m.

(12) (Нова - ДВ, бр. 67 от 2007 г.) Съставите от ППС, пуснати в движение преди 31 декември 1991 г., които не отговарят на изискванията на ал. 5 и 6, могат да бъдат използвани за движение по пътищата за обществено ползване, когато общата им дължина не надвишава 18,00 m.

(13) (Нова - ДВ, бр. 62 от 2017 г., в сила от 01.08.2017 г., изм. - ДВ, бр. 108 от 2020 г.) Максималните дължини, определени в ал. 1, т. 3, когато е приложимо съгласно член 9а, алинея 1 от [Директива 96/53/ЕО](#) на Съвета от 25 юли 1996 г. относно максимално допустимите размери в националния и международен трафик на някои пътни превозни средства, които се движат на територията на Общността, както и максимално допустимите маси в международния трафик (ОВ, L 235, 17.9.1996 г., стр. 59) и максималното разстояние, определено в ал. 2, могат да бъдат превишени с 15 cm за превозни средства или комбинации от превозни средства, превозващи 45-футови контейнери или 45-футови сменяеми каросерии, празни или натоварени, при условие че автомобилното транспортиране на въпросния контейнер или на сменяема каросерия представлява част от интермодална транспортна операция.

(14) (Нова - ДВ, бр. 62 от 2017 г., в сила от 01.08.2017 г.) Всички допустими максимални размери се измерват в съответствие с изискванията на [приложение № 2 от Наредба № 60 от 2009 г. за одобряване типа на нови моторни превозни средства и техните ремаркета](#) (ДВ, бр. 40 от 2009 г.), без да се допускат допълнителни толеранси.

Чл. 6. (1) Допустимата максимална маса на ППС за движение по пътищата, отворени за обществено ползване, е за:

1. пътни превозни средства, които са част от състав от ППС, както следва:

а) ремарке с две оси - 18 t;

б) ремарке с три оси - 24 t;

2. (изм. - ДВ, бр. 67 от 2007 г.) състав от ППС с пет, шест и повече оси, както следва:

а) (изм. - ДВ, бр. 67 от 2007 г.) моторно превозно средство с две оси с ремарке с три и повече оси - 40 t;

б) (изм. - ДВ, бр. 67 от 2007 г.) моторно превозно средство с три и повече оси с ремарке с две, три и повече оси - 40 t;

3. (изм. - ДВ, бр. 67 от 2007 г.) съчленени ППС с пет, шест и повече оси, както следва:

а) (изм. - ДВ, бр. 67 от 2007 г.) моторно превозно средство с две оси с полуремарке с три и повече оси - 40 t;

б) (изм. - ДВ, бр. 67 от 2007 г.) моторно превозно средство с три и повече оси с полуремарке с две, три и повече оси - 40 t;

в) (изм. - ДВ, бр. 62 от 2017 г., в сила от 01.08.2017 г.) моторно превозно средство с две оси с триосно полуремарке, превозващо при интермодални транспортни операции един или повече контейнера или сменяеми каросерии с обща максимална дължина до 45 фута - 42 t;

г) (нова - ДВ, бр. 62 от 2017 г., в сила от 01.08.2017 г.) моторно превозно средство с три оси с двуосно или триосно полуремарке, превозващо при интермодални транспортни операции един или повече контейнера или сменяеми каросерии с обща максимална дължина до 45 фута - 44 t;

4. състав от ППС с четири оси, съставени от моторно превозно средство с две оси и ремарке с две оси - 36 t;

5. (изм. - ДВ, бр. 67 от 2007 г.) съчленени ППС с четири оси, съставени от моторно превозно средство с две оси и полуремарке с две оси, когато разстоянието между осите на полуремаркетото е:

а) (изм. - ДВ, бр. 67 от 2007 г.) от 1,3 m до 1,8 m - 36 t;

б) по-голямо от 1,8 m - 36 t;

б. моторни превозни средства, както следва:

а) (изм. - ДВ, бр. 62 от 2017 г., в сила от 01.08.2017 г.) моторни превозни средства с две оси, различни от автобуси - 18 t;

б) моторни превозни средства с три оси - 25 t (26 t);

в) моторно превозно средство с четири оси с две управляеми оси - 32 t;

г) (нова - ДВ, бр. 67 от 2007 г.) моторно превозно средство с пет оси - 40 t.

7. (изм. - ДВ, бр. 62 от 2017 г., в сила от 01.08.2017 г.) автобуси, както следва:

а) автобуси с две оси - 19,5 t;

б) съчленени автобуси с три оси - 28 t.

(2) Допустимата максимална маса (в t) на моторно превозно средство с четири оси не трябва да надвишава пет пъти разстоянието (в m) между крайните оси на превозното средство.

(3) (Изм. - ДВ, бр. 67 от 2007 г.) Стойността по ал. 1, т. 5, буква "б" може да бъде надвишавана с не повече от 2 t, когато допустимата максимална маса на моторното превозно средство (18 t) и допустимото максимално натоварване на двойната ос на полуремаркетото (20 t) са спазени и задвижващата ос е оборудвана със сдвоени гуми и пневматично окачване или окачване, което е признато за еквивалентно, в съответствие с изискванията, посочени в **приложение № 1**.

(4) (Изм. - ДВ, бр. 67 от 2007 г.) В ал. 1, т. 6 стойността в скоби по буква "б" и

стойността по буква "в" се отнасят за случаите, когато задвижващата ос е оборудвана със сдвоени гуми и пневматично окачване или окачване, което е признато за еквивалентно, в съответствие с изискванията, посочени в **приложение № 1**, или когато всяка задвижваща ос е оборудвана със сдвоени гуми и максималното натоварване на всяка ос не надвишава 9,5 t.

(5) (Нова - ДВ, бр. 62 от 2017 г., в сила от 01.08.2017 г., изм. - ДВ, бр. 99 от 2022 г.) За моторни превозни средства на алтернативно гориво или с нулеви емисии стойностите по ал. 1, т. 2, 3, 4, 5, т. 6, букви "а" и "б", както и по т. 7, буква "б" се увеличават с допълнителната маса, свързана с технологията на алтернативно гориво или технологията с нулеви емисии, съответно с максимум 1 тон и 2 тона.

(6) (Нова - ДВ, бр. 99 от 2022 г.) Превозните средства на алтернативно гориво или с нулеви емисии също спазват ограниченията за максимално допустимо натоварване на осите, посочени в **чл. 7**.

Чл. 7. (1) (Изм. - ДВ, бр. 67 от 2007 г.) Допустимото максимално натоварване на ос за ППС с допустими максимални маси по **чл. 6, ал. 1** с пневматично или признато за еквивалентно на него окачване за движение по всички пътища, отворени за обществено ползване, както и за ППС със същите маси без пневматично или признато за еквивалентно на него окачване за движение само по дадените в **приложение № 2** отворени за обществено ползване пътища, е за:

1. единична ос - незадвижваща - 10 t;
2. сумата от натоварванията на ос на една двойна ос на ремаркета и полуремаркета, когато разстоянието между осите е:
 - а) по-малко от 1,0 m - 11 t;
 - б) от 1,0 включително до 1,3 m - 16 t;
 - в) от 1,3 включително до 1,8 m - 18 t;
 - г) равно или по-голямо от 1,8 m - 20 t;
3. сумата от натоварванията на ос на една тройна ос на ремаркета и полуремаркета, когато разстоянието между осите е:
 - а) равно или по-малко от 1,3 m - 21 t;
 - б) над 1,3 m - 24 t;
4. единична ос - задвижваща:
 - а) на ППС при условията на **чл. 6, ал. 1, т. 2 и 3** - 11,5 t;
 - б) на ППС при условията на **чл. 6, ал. 1, т. 4, 5, 6 и 7** - 11,5 t;
5. сумата от натоварванията на ос на една двойна ос на моторни превозни средства, когато разстоянието между осите е:
 - а) по-малко от 1 m - 11,5 t;
 - б) от 1,0 включително до 1,3 m - 16 t;
 - в) от 1,3 включително до 1,8 m - 18 t (19 t);
6. сумата от натоварванията на ос на една тройна ос на моторни превозни

средства, когато разстоянието между осите е:

- а) равно или по-малко от 1,3 m - 21 t;
- б) над 1,3 m - 24 t.

(2) (Изм. - ДВ, бр. 67 от 2007 г.) Допустимото максимално натоварване на ос за ППС без пневматично или признато за еквивалентно на него окачване за движение по пътищата, отворени за обществено ползване, които не са дадени в **приложение № 2**, е за:

1. единична ос, незадвижваща или задвижваща - 10 t;

2. сумата от натоварванията на ос на една двойна ос, когато разстоянието между осите е:

- а) по-малко от 1,3 m - 13 t;
- б) от 1,3 m включително до 1,4 m - 16 t;
- в) от 1,4 m включително до 1,8 m - 18 t;
- г) равно или по-голямо от 1,8 m - 20 t;

3. сумата от натоварванията на ос на една тройна ос, когато разстоянието между осите е:

- а) равно или по-малко от 1,3 m - 19,5 t;
- б) над 1,3 m - 24 t.

(3) Натоварването на задвижващата ос или на задвижващите оси на моторни превозни средства или на състав от ППС не трябва да бъде по-малко от 25 на сто от общата маса на моторното превозно средство или на състава от ППС.

(4) (Изм. - ДВ, бр. 67 от 2007 г.) Стойността в скоби по ал. 1, т. 5, буква "в" се отнася за случаите, когато задвижващата ос е оборудвана със сдвоени гуми и пневматично окачване или окачване, което е признато за еквивалентно, в съответствие с изискванията, посочени в **приложение № 1**, или когато всяка задвижваща ос е оборудвана със сдвоени гуми и максималното натоварване на всяка ос не надвишава 9,5 t.

Чл. 7а. (Нов - ДВ, бр. 62 от 2017 г. **(*)**) (1) Превозните средства или съставите от превозни средства, оборудвани с аеродинамични елементи, чиято дължина надвишава 500 mm и които притежават одобрение на типа в съответствие с **Директива 2007/46/ЕО**, могат да превишават допустимите максимални дължини, посочени в **чл. 5, ал. 1, т. 3**, за да се даде възможност за добавяне на такива аеродинамични елементи отзад на превозните средства или на съставите от превозни средства. Превозните средства или съставите от превозни средства, оборудвани с такива аеродинамични елементи, трябва да отговарят на изискванията на **чл. 5, ал. 11** и надвишаването на максималните дължини не трябва да води до увеличаване на допустимата дължина в натоварено състояние на тези превозни средства или състави от превозни средства.

(2) Аеродинамичните устройства по ал. 1 отговарят на следните условия на експлоатация:

1. при условия, в които е застрашена безопасността на други участници в движението или тази на водача, тези аеродинамични елементи се сгъват, прибират или отстраняват от водача;

2. при тяхното използване по градските и междуградските пътни инфраструктури се отчитат специалните характеристики на районите, в които скоростта е по-малка или

равна на 50 km/h и в които има по-голяма вероятност да се срещат уязвими участници в движението; и

3. тяхното използване е съвместимо с интермодалните транспортни операции, и по-специално в прибрано/сгънато състояние максимално разрешената дължина не надхвърля 20 cm.

Чл. 76. (Нов - ДВ, бр. 62 от 2017 г. **(*)**) Превозните средства или съставите от превозни средства, които са одобрени в съответствие с **Директива 2007/46/ЕО**, могат да надвишават допустимите максимални дължини, посочени в **чл. 5, ал. 1, т. 3**, при условие че тяхната кабина има подобрени аеродинамични характеристики, енергийна ефективност и показатели за безопасност. Превозните средства и съставите от превозни средства, оборудвани с такива кабинни, трябва да отговарят на изискванията на **чл. 5, ал. 11** и надвишаването на максималните дължини не трябва да води до увеличаване на товароносимостта на тези превозни средства.

Раздел III.

Условия за движение на извънгабаритни ППС

Чл. 8. (1) Движението на извънгабаритни ППС се осъществява в рамките на специалното ползване на пътищата и се разрешава в случаите, когато е невъзможно или нецелесъобразно да се използва друг вид транспорт или когато товарите не могат да бъдат разглобени на части и превозени в рамките на общественото ползване на пътищата.

(2) (Изм. - ДВ, бр. 19 от 2010 г., изм. - ДВ, бр. 108 от 2020 г.) Извънгабаритните и/или тежки ППС могат да се движат с разрешително за преминаване по пътищата, отворени за обществено ползване, издадено от администрацията, управляваща пътя. След издаване на разрешителното собствениците на извънгабаритни и/или тежки ППС или лицата, които извършват превозите, съгласуват със съответната служба за контрол при Министерството на вътрешните работи (МВР) движението на извънгабаритното или тежкото пътно превозно средство, като съгласуването се извършва върху разрешителното.

(3) (Нова - ДВ, бр. 97 от 2016 г., в сила от 01.01.2017 г., изм. - ДВ, бр. 108 от 2020 г.) Колесни трактори, тракторни ремаркета и друга колесна самоходна техника за земеделското стопанство, регистрирана за работа съгласно **Закона за регистрация и контрол на земеделската и горската техника**, могат да се движат и с едногодишно разрешително за преминаване по пътищата, отворени за обществено ползване, валидно за посочената в заявлението по **чл. 15, ал. 3** област и граничещите с нея области, издадено от администрацията, управляваща пътя. След издаване на едногодишното разрешително собствениците на колесни трактори, тракторни ремаркета и друга колесна самоходна техника за земеделското стопанство или лицата, които извършват превозите, съгласуват със съответната служба за контрол при МВР движението на превозните средства, като съгласуването се извършва върху разрешителното. Разрешителното не важи за автомагистралите и скоростните пътища, както и за пътищата от първи, втори и трети клас, включени в **приложение № 6**.

(4) (Предишна ал. 3, изм. - ДВ, бр. 97 от 2016 г., в сила от 01.01.2017 г.)

Разрешителното по ал. 2 и 3 се издава след заплатени пътни такси при условията и по реда на **чл. 18, ал. 3 от Закона за пътищата**.

(5) (Нова - ДВ, бр. 19 от 2010 г, предишна ал. 4 - ДВ, бр. 97 от 2016 г., в сила от 01.01.2017 г.) На извънгабаритните и тежките пътни превозни средства в случаите по **чл. 14, ал. 3** се разрешава да се движат след заплащане само на дължимата такса за превишаване на максимално допустимите норми по **раздел II**.

(6) (Нова - ДВ, бр. 97 от 2016 г., в сила от 01.01.2017 г.) За колесни трактори, тракторни ремаркета и друга колесна самоходна техника за земеделското стопанство, регистрирана за работа съгласно **Закона за регистрация и контрол на земеделската и горската техника**, с допустими размери над определените по **чл. 5, ал. 1**, но до посочените в **чл. 15, ал. 8** размери, маса и натоварване на ос, се издава едногодишно разрешително по ал. 3 след заплатени пътни такси при условията и по реда на **чл. 18, ал. 3 от Закона за пътищата**.

(7) (Нова - ДВ, бр. 19 от 2010 г., предишна ал. 5 - ДВ, бр. 97 от 2016 г., в сила от 01.01.2017 г.) Документът за платена такса се издава за всеки конкретен случай и съдържа индивидуализиращите данни на пътното превозно средство, маршрута на движение и извънгабаритния показател, за който се заплаща таксата.

Чл. 9. Всички извънгабаритни ППС трябва да бъдат сигнализирани съгласно изискванията на **раздел V**.

Чл. 10. (1) Извънгабаритните ППС с обща маса, по-голяма от 60 t, или на които поне един от габаритните размери е по-голям от съответно широчина - 3,50 m, височина - 4,70 m, и дължина - 24,00 m, могат да се движат само ако имат разрешително по **чл. 8, ал. 2** и ако се съпровождат съгласно изискванията на **раздел VI**.

(2) (Нова - ДВ, бр. 97 от 2016 г., в сила от 01.01.2017 г.) Колесни трактори, тракторни ремаркета и друга колесна самоходна техника за земеделското стопанство, регистрирана за работа съгласно **Закона за регистрация и контрол на земеделската и горската техника**, с широчина от 3,50 m до 4,50 m могат да се движат при условие, че имат разрешително по **чл. 8, ал. 3** и се съпровождат съгласно изискванията на **раздел VI**:

1. (изм. - ДВ, бр. 108 от 2020 г.) от един съпровождащ автомобил при движение на не повече от два колесни трактора, тракторни ремаркета и друга колесна самоходна техника за земеделското стопанство, като крайният габарит на земеделската техника се обозначава по реда на **чл. 46 от Наредба № I-45 от 2000 г. за регистриране, отчет, спиране от движение и пускане в движение, временно отнемане, прекратяване и възстановяване на регистрацията на моторните превозни средства и ремаркета, теглени от тях, и реда за предоставяне на данни за регистрираните пътни превозни средства** (ДВ, бр. 31 от 2000 г.);

2. (изм. - ДВ, бр. 108 от 2020 г.) от два съпровождащи автомобила при движение на повече от два колесни трактора, тракторни ремаркета и друга колесна самоходна техника

за земеделското стопанство, като крайният габарит на земеделската техника се обозначава по реда на **чл. 46 от Наредба № I-45 от 2000 г. за регистриране, отчет, спиране от движение и пускане в движение, временно отнемане, прекратяване и възстановяване на регистрацията на моторните превозни средства и ремаркета, теглени от тях, и реда за предоставяне на данни за регистрираните пътни превозни средства.**

(3) (Предишна ал. 2 - ДВ, бр. 97 от 2016 г., в сила от 01.01.2017 г.)

Администрацията, управляваща пътя, и съответната служба за контрол при МВР могат да изискват съпровождане на извънгабаритни ППС и с габарити, по-малки от габаритите по ал. 1, когато преценят, че те представляват опасност за пътя и пътните съоръжения или могат да застрашат безопасността на останалите участници в движението.

(4) (Предишна ал. 3 - ДВ, бр. 97 от 2016 г., в сила от 01.01.2017 г.)

Администрацията, която издава разрешителното за движение, може да изисква два и повече съпровождащи автомобили, когато:

1. (отм., предишна т. 2 - ДВ, бр. 67 от 2007 г.) превозът се извършва по двулентови пътища:

а) в трудни пътни условия;

б) с широчина на платното за движение, по-малка от 6,00 m;

в) с висока интензивност на движение - над 4000 авт./ден;

2. (предишна т. 3 - ДВ, бр. 67 от 2007 г.) масата на извънгабаритното ППС с товар е по-голяма от 74 t;

3. (предишна т. 4 - ДВ, бр. 67 от 2007 г.) превозът се извършва от две и повече извънгабаритни ППС;

4. (нова - ДВ, бр. 97 от 2016 г., в сила от 01.01.2017 г.) се извършва движение на колесни трактори, тракторни ремаркета и друга колесна самоходна техника за земеделското стопанство, регистрирана за работа съгласно **Закона за регистрация и контрол на земеделската и горската техника.**

Чл. 11. Лицата, които извършват превозите, носят отговорност за движението и съпровождането на извънгабаритните ППС. Те са длъжни:

1. да осигуряват сигнализирането на извънгабаритното ППС и необходимите документи за осъществяване на превоза;

2. да проверяват разположението и сигурното укрепване на товара;

3. да възлагат превозването на водачи, които притежават свидетелство за управление на моторно превозно средство за съответната категория, с трудов стаж като водачи на товарен автомобил от категория "С" не по-малък от пет години;

4. да запознават водача с особените свойства на товара и със специфичните изисквания при превозването му, с които той е задължен да се съобразява;

5. да отстраняват за своя сметка всички нанесени повреди на пътя, пътните принадлежности и съоръжения, както и други причинени от тях щети при извършване на превозите вследствие на неспазване условията, посочени в разрешителното и наредбата,

или да заплащат разходите за тяхното възстановяване;

6. да възлагат съпровождането на лице, което отговаря на изискванията по **чл. 24**;

7. да проверяват съответствието между действителните габаритни размери на ППС и размерите, описани в разрешителното.

Чл. 12. Извънгабаритните ППС:

1. трябва да се движат със съобразена с пътните условия скорост, но не по-голяма от:

- а) 70 km/h - по автомагистрала;
- б) 50 km/h - извън населено място;
- в) 40 km/h - в населено място;
- г) 40 km/h - когато се съпровождат;

2. при съпровождане по **чл. 10, ал. 1** да преминават по мостове с безопасна скорост, без спиране и без използване на спирачки;

3. при паркиране да са извън платното за движение на разстояние не по-малко от 2 m от неговия ръб.

Чл. 13. (Изм. - ДВ, бр. 97 от 2016 г., в сила от 01.01.2017 г.) Забранява се:

1. движението на извънгабаритни ППС при намалена видимост под 50 m поради мъгла, силен дъжд и снеговалеж;

2. движението на извънгабаритни ППС при поледица по пътищата;

3. движението на извънгабаритни ППС, с изключение на колесни трактори, тракторни ремаркета и друга колесна самоходна техника за земеделското стопанство, регистрирана за работа съгласно **Закона за регистрация и контрол на земеделската и горската техника**, през тъмната част на денонощието и в часовете с максимална интензивност на движението освен при превози, свързани с отстраняване на крупни аварии или последици от природни бедствия;

4. движението на колесни трактори, тракторни ремаркета и друга колесна самоходна техника за земеделското стопанство, регистрирана за работа съгласно **Закона за регистрация и контрол на земеделската и горската техника**, с допустими размери над определените по **чл. 5, ал. 1** в периода от 1 май до 31 октомври от 22,00 ч. до 06,00 ч. на следващия ден и в периода от 1 ноември до 30 април от 20,00 ч. до 06,00 ч. на следващия ден.

Раздел IV.

Ред за издаване на разрешителни

Чл. 14. (1) (Изм. - ДВ, бр. 67 от 2007 г., изм. и доп. - ДВ, бр. 97 от 2016 г., в сила от 01.01.2017 г.) Разрешителното за движение на извънгабаритните ППС и колесни трактори, тракторни ремаркета и друга колесна самоходна техника за земеделското стопанство, регистрирана за работа съгласно **Закона за регистрация и контрол на земеделската и горската техника** при условията на **чл. 8, ал. 2, 3 и 4** се издава по образец (**приложение**

№ 3). В разрешителното могат да се поставят допълнителни условия.

(2) Разрешителните се издават, както следва:

1. за движение по републиканските пътища:

а) (изм. - ДВ, бр. 67 от 2007 г., изм. - ДВ, бр. 19 от 2010 г., изм. - ДВ, бр. 108 от 2020 г.) от Агенция "Пътна инфраструктура" - за движение на територията на повече от две съседни областни пътни управления (ОПУ); собствениците на извънгабаритни и/или тежки ППС или лицата, които извършват превозите, съгласуват със съответната служба за контрол при Министерството на вътрешните работи (МВР) движението на извънгабаритното или тежкото пътно превозно средство, като съгласуването се извършва върху разрешителното;

б) (изм. - ДВ, бр. 67 от 2007 г., изм. - ДВ, бр. 19 от 2010 г., изм. - ДВ, бр. 108 от 2020 г.) от областните пътни управления - за движение на територията на едно или две съседни ОПУ; разрешителното се издава от областното пътно управление, от чиято територия тръгва извънгабаритното ППС; собствениците на извънгабаритни и/или тежки ППС или лицата, които извършват превозите, съгласуват със съответната служба за контрол при Министерството на вътрешните работи (МВР) движението на извънгабаритното или тежкото пътно превозно средство, като съгласуването се извършва върху разрешителното;

2. (изм. - ДВ, бр. 108 от 2020 г.) за движение по местни пътища - от собственика на пътя; собствениците на извънгабаритни и/или тежки ППС или лицата, които извършват превозите, съгласуват със съответната служба за контрол при МВР движението на извънгабаритното или тежкото пътно превозно средство, като съгласуването се извършва върху разрешителното;

3. (изм. - ДВ, бр. 108 от 2020 г.) за движение само по пътища в населените места - от общината; собствениците на извънгабаритни и/или тежки ППС или лицата, които извършват превозите, съгласуват със съответната служба за контрол при МВР движението на извънгабаритното или тежкото пътно превозно средство, като съгласуването се извършва върху разрешителното;

4. (изм. - ДВ, бр. 67 от 2007 г., изм. - ДВ, бр. 19 от 2010 г., отм. - ДВ, бр. 108 от 2020 г.)

(3) (Изм. - ДВ, бр. 19 от 2010 г.) Извънгабаритните и/или тежките ППС, на които се разрешава да се движат след заплащане само на дължимата такса, са тези, които имат обща маса до 45 тона или натоварване на ос, което не превишава с повече от 30 % допустимите максимални натоварвания на ос по **раздел II**, както и тези с габаритни размери: широчина - до 3,30 м, височина - до 4,30 м, и дължина - до 22 м.

Чл. 14а. (Нов - ДВ, бр. 97 от 2016 г., в сила от 01.01.2017 г.) (1) В случаите по **чл. 14, ал. 2, т. 1** разрешително за движение на извънгабаритните ППС при условията на **чл. 8, ал. 2 и 3** може да бъде издадено и по електронен път. Издаденото разрешително представлява електронен документ по смисъла на **Закона за електронния документ и**

електронния подпис, който се съхранява посредством функционалностите на информационната система за електронни разрешителни за извънгабаритни товари.

(2) В случаите, когато заявлението се подава електронно, това става чрез информационната система за електронни разрешителни за извънгабаритни товари на Агенция "Пътна инфраструктура" на адрес <https://erit.api.bg/>. Използването на електронните услуги на системата от потребителя се осъществява чрез електронен подпис съгласно **Закона за електронния документ и електронния подпис**.

(3) При подаване на електронно заявление по **чл. 14, ал. 3** за движение по републиканските пътища заявителят се уведомява да заплати дължимата такса, като данните за разрешения превоз се съхраняват чрез функционалностите на информационната система.

(4) В случаите по **чл. 14а, ал. 1** съгласуването със съответната служба за контрол при МВР се осъществява чрез функционалностите на информационната система за електронни разрешителни за извънгабаритни товари.

Чл. 14б. (Нов - ДВ, бр. 97 от 2016 г., в сила от 01.01.2017 г.) (1) В случаите по **чл. 14а** заявителят въвежда данните по заявлението директно в <https://erit.api.bg/>, позволяващ преглед, редактиране и следене на статута на заявлението, чрез изпращане на електронно уведомление до посочения при регистрацията електронен адрес на заявителя.

(2) В случай че заявителят изрично заяви желанието си да получи издаденото по електронен път разрешително и на хартиен носител, същото се разпечатва, заверява се с подпис и печат от Агенция "Пътна инфраструктура" или съответното областно пътно управление и се предоставя на заявителя.

Чл. 15. (1) (Изм. - ДВ, бр. 19 от 2010 г.) Разрешителното по **чл. 14, ал. 1** се издава за еднократен превоз и за определен срок за извършване на превоза.

(2) (Изм. - ДВ, бр. 19 от 2010 г.) Разрешителното по **чл. 14, ал. 1** може да се издава за многократни превози за не повече от 10 курса и за срок не по-дълъг от 30 дни, когато се превозват еднакви товари с едно и също извънгабаритно ППС и по един и същи маршрут.

(3) (Изм. - ДВ, бр. 67 от 2007 г., изм. - ДВ, бр. 19 от 2010 г., доп. - ДВ, бр. 108 от 2020 г.) Собствениците на извънгабаритни и/или тежки ППС или лицата, които извършват превозите, са длъжни да подадат в Агенция "Пътна инфраструктура" или в съответното областно пътно управление или община заявление за издаване на необходимото разрешително по образец (**приложение № 4**). Заявлението може да бъде подадено и чрез лицензиран пощенски оператор.

(4) Службите по ал. 3 регистрират подадените заявления и в срок от 5 работни дни са длъжни да издадат исканото разрешително или да направят мотивиран отказ, като уведомят писмено подателя за това свое решение.

(5) (Доп. - ДВ, бр. 67 от 2007 г.) Когато превозът не може да бъде извършен в посочения в разрешителното срок, собствениците на извънгабаритни ППС или лицата, които извършват превозите, трябва да подадат заявление за удължаване срока на разрешителното. Заявлението се подава преди изтичане на срока в разрешителното.

(6) (Нова - ДВ, бр. 19 от 2010 г.) Документ за платена такса в случаите по **чл. 14, ал.**

3 се издава от Агенция "Пътна инфраструктура", а на граничните контролно-пропускателни пунктове - от Агенция "Митници". За многократни превози за не повече от 10 курса и за срок не по-дълъг от 30 дни, когато се превозват еднакви товари с едно и също извънгабаритно ППС и по един и същи маршрут, документ за платена такса в случаите по **чл. 14, ал. 3** се издава от Агенция "Пътна инфраструктура".

(7) (Нова - ДВ, бр. 97 от 2016 г., в сила от 01.01.2017 г.) Разрешителното по **чл. 14, ал. 1** за колесни трактори, тракторни ремаркета и друга колесна самоходна техника за земеделското стопанство по **чл. 8, ал. 6** се издава с период на валидност от 1 януари до 31 декември на текущата година. Разрешителното е валидно за посочената в заявлението по **чл. 15, ал. 3** област и граничещите с нея области. Разрешителното не важи за автомагистралите и скоростните пътища, както и пътищата от първи, втори и трети клас, включени в **приложение № 6**.

(8) (Нова - ДВ, бр. 97 от 2016 г., в сила от 01.01.2017 г.) Колесни трактори, тракторни ремаркета и друга колесна самоходна техника за земеделското стопанство по **чл. 8, ал. 6**, на които се разрешава да се движат с едногодишно разрешително, са тези, които със сменяема прикачна техника имат обща маса до 45 тона или натоварване на ос, което не превишава с повече от 30 % допустимите максимални натоварвания на ос по **раздел II**, както и тези с габаритни размери: широчина - до 4,50 м, височина - до 4,10 м, и дължина - до 22 м.

Чл. 16. (Изм. - ДВ, бр. 108 от 2020 г.) Когато извънгабаритните ППС имат обща маса, по-голяма от 100 t, или габарити, по-големи от: широчина - 4,50 m, или дължина - 30,00 m, собствениците на ППС или лицата, които извършват превоза, разработват график за движението на извънгабаритното или тежкото пътно превозно средство, който съгласуват със съответната служба за контрол при МВР.

Чл. 17. (Изм. - ДВ, бр. 19 от 2010 г., изм. - ДВ, бр. 108 от 2020 г.) Когато извънгабаритното ППС е с височина над 4,50 m, разрешителното за движение задължително се съгласува от собствениците на извънгабаритни или тежки ППС или лицата, които извършват превозите, с Министерството на транспорта, информационните технологии и съобщенията, Националната електрическа компания, Национална компания "Железопътна инфраструктура" или други лица, чиито интереси могат да бъдат засегнати.

Чл. 17а. (Нов - ДВ, бр. 67 от 2007 г.) Когато извънгабаритните и/или тежките ППС имат маса, по-голяма от 100 t, височина, по-голяма от 5 m, дължина, по-голяма от 40 m, и широчина, по-голяма от 5,50 m, собствениците на пътните превозни средства или лицата, които извършват превоза, подават молба и осигуряват средства за работа на комисия от експерти за определяне на подходящ маршрут.

Чл. 17б. (Нов - ДВ, бр. 97 от 2016 г., в сила от 01.01.2017 г.) В случаите по **чл. 16, 17 и 17а** разпоредбите на **чл. 14а и 14б** не се прилагат.

Чл. 18. Собствениците на извънгабаритни ППС или лицата, които извършват превозите, са длъжни да осигуряват средства и да възлагат проектирането и изпълнението по съответния ред на частична реконструкция на пътя, усилване на настилката и на пътните съоръжения, направа на обходни и други пътища по маршрута за

движение при доказана невъзможност товарът да премине по определен участък.

Раздел V. Сигнализиране

Чл. 19. (1) (Изм. - ДВ, бр. 19 от 2010 г., изм. - ДВ, бр. 108 от 2020 г.) На предната и задната част на извънгабаритните ППС се поставят опознавателни знаци при условията на **чл. 46, ал. 1, т. 7 от Наредба № I-45 от 2000 г. за регистриране, отчет, спиране от движение и пускане в движение, временно отнемане, прекратяване и възстановяване на регистрацията на моторните превозни средства и ремаркета, теглени от тях, и реда за предоставяне на данни за регистрираните пътни превозни средства.**

(2) (Изм. - ДВ, бр. 19 от 2010 г., изм. - ДВ, бр. 108 от 2020 г.) Извънгабаритните ППС с дължина над 12 m се сигнализират с опознавателни знаци при условията на **чл. 46, ал. 3 от Наредба № I-45 от 2000 г. за регистриране, отчет, спиране от движение и пускане в движение, временно отнемане, прекратяване и възстановяване на регистрацията на моторните превозни средства и ремаркета, теглени от тях, и реда за предоставяне на данни за регистрираните пътни превозни средства.**

(3) (Изм. - ДВ, бр. 67 от 2007 г.) На извънгабаритните ППС с дължина, по-голяма от 22,00 m, освен опознавателните знаци по ал. 1 и 2 се поставя на задната им част и табела с размери 750/350 mm, която указва тяхната дължина (**приложение № 5**).

Чл. 20. (1) (Изм. - ДВ, бр. 19 от 2010 г., изм. - ДВ, бр. 108 от 2020 г.) На извънгабаритни ППС с полуремарке или ремарке (ремаркета) над кабината на теглещото моторно превозно средство се поставят три еднакви светещи тела с оранжева светлина при условията на **чл. 46, ал. 1, т. 3 от Наредба № I-45 от 2000 г. за регистриране, отчет, спиране от движение и пускане в движение, временно отнемане, прекратяване и възстановяване на регистрацията на моторните превозни средства и ремаркета, теглени от тях, и реда за предоставяне на данни за регистрираните пътни превозни средства.**

(2) На задната част на полуремаркетото или ремаркетото се изобразяват два пътни знака А39 със страна от 300 до 400 mm, разположени на разстояние 0,40 m от най-изпъкналата странична част.

(3) На предната част на полуремаркетото или ремаркетата трябва да има два бели кръга с диаметър 300 mm, разположени на разстояние 0,15 m от най-изпъкналата странична част.

Чл. 21. Товарът се сигнализира с червен флаг с размери 400/400 mm, когато:

1. излиза отстрани на най-издадената част на ППС с повече от 0,20 m;
2. излиза от предната или задната част на ППС с повече от 1,00 m.

Раздел VI.

Съпровождане

Чл. 22. (Изм. - ДВ, бр. 97 от 2016 г., в сила от 01.01.2017 г.) Извънгабаритните ППС се съпровождат в случаите по **чл. 10, ал. 1, 2 и 3** от автомобил и съпровождащо лице.

Чл. 23. (1) Съпровождащият автомобил се сигнализира със:

1. опознавателна табела по **чл. 19, ал. 1** и с пътен знак № А39 по **чл. 20, ал. 2**, поставени на предната или горната му част, когато автомобилът се движи пред извънгабаритното ППС, или на задната му част - когато автомобилът се движи след ППС;

2. поне една жълта мигаща или проблъсваща светлина, видима от останалите участници в движението.

(2) Съпровождащите автомобили трябва да се движат с включени къси светлини.

Чл. 24. (1) Съпровождащото лице трябва да отговаря на следните изисквания:

1. да има най-малко 5 години стаж като водач на моторно превозно средство от категория "В";

2. да познава нормативните актове, свързани със съпровождането и осигуряването на безопасността на движението по пътищата, и сигналите, необходими за регулиране на движението съгласно **чл. 10, ал. 2 от Закона за движението по пътищата**;

3. да има познания по английски, немски или френски език при съпровождане на чуждестранни извънгабаритни ППС.

(2) Съпровождащото лице трябва да осигурява условия за безпрепятственото преминаване на извънгабаритното ППС по пътищата.

(3) Съпровождащото лице е длъжно:

1. преди тръгване:

а) да се запознае подробно с особеностите на маршрута и условията за движение, предписани в разрешителното;

б) да провери съответствието на действителните габаритни размери на ППС с размерите, записани в разрешителното;

в) да провери укрепването на товара;

г) да провери сигнализацията на тежкото или извънгабаритното ППС;

2. по време на движение:

а) да води ППС по определения маршрут и с предписаната скорост;

б) да отбива и спира съпровожданото ППС на подходящи места за пропускане на образувалата се след него колона от автомобили;

в) да осигурява при необходимост безпрепятственото преминаване на движението;

г) да уведомява органите, стопанисващи пътя, и службите за контрол на движението, когато съпровожданото от него ППС нанесе повреди на пътя, пътните съоръжения и неговите принадлежности.

Чл. 25. (Изм. - ДВ, бр. 108 от 2020 г.) При съпровождане на извънгабаритни ППС с височина над 4,50 m съпровождащото лице в съпровождащия автомобил трябва да

разполага с техническо средство за измерване на височината при преминаване под пътни съоръжения, електропроводи, телеграфни, телефонни и други съоръжения над пътя. При преминаване под пътни съоръжения, електропроводи, телеграфни, телефонни и други съоръжения над пътя съпровождащото лице проверява височинния габарит на извънгабаритното ППС и осигурява неговото преминаване.

Раздел VII. Допълнителни изисквания

Чл. 26. (Нов - ДВ, бр. 67 от 2007 г.) (1) Посочените в **чл. 14** държавни органи могат да издават разрешителни за движение на територията на страната на ППС или на състав от ППС с размери над допустимите максимални размери съгласно **чл. 5, ал. 1, т. 1 и 2, ал. 2, 3, 5 - 11**, когато се извършват национални транспортни операции и не се засяга значително международната конкуренция в областта на транспорта.

(2) За транспортни операции, при които не се засяга значително международната конкуренция в областта на транспорта, се считат тези, които отговарят поне на едното от следните изисквания:

а) извършват се от специализирани ППС или състав от ППС на територия на държава - членка на Европейския съюз (ЕС), в условия, при които обикновено те не се извършват от ППС на други държави - членки на ЕС (например превози във връзка с дърводобива и поддържането на горите);

б) извършват се от ППС или състав от ППС с размери над допустимите максимални размери съгласно **чл. 5** на територията на държава - членка на ЕС, която е:

- разрешила тяхното извършване;

- разрешава моторни превозни средства, ремаркета и полуремаркета, отговарящи на допустимите максимални размери по **чл. 5**, да бъдат използвани в комбинации, достигащи в натоварено състояние поне допустимата максимална дължина, въведена в законодателството на тази държава - членка на ЕС,

така че всеки транспортен оператор да може да ползва еднакви условия за конкуренция (модулна концепция).

Чл. 27. (Нов - ДВ, бр. 67 от 2007 г.) Пътни превозни средства или състав от ППС, произведени с използването на нови технологии и концепции и които по тази причина не отговарят на едно или повече изисквания на наредбата, могат да бъдат допускани да извършват транспортни операции от локален характер за определен период от време.

Чл. 28. (1) (Предишен текст на чл. 26 - ДВ, бр. 67 от 2007 г.) Техническото състояние на извънгабаритното ППС трябва да отговаря на изискванията на **Закона за движението по пътищата** и на издадените въз основа на него нормативни актове.

(2) (Нова - ДВ, бр. 67 от 2007 г., изм. - ДВ, бр. 19 от 2010 г.) Всички допустими максимални размери, посочени в **чл. 5**, са в съответствие с **приложение № 2 от Наредба № 60 от 2009 г. за одобряване типа на нови моторни превозни средства и техните ремаркета** (ДВ, бр. 40 от 2009 г.), така както приложението е попълнено от производителя с данните за

конкретния тип (вариант, версия) ППС.

Чл. 29. (Предишен чл. 27 - ДВ, бр. 67 от 2007 г.) При движение напречните колебания на полуремаркетото или ремаркетата спрямо автомобила или влекача не трябва да надвишават 3 на сто от габаритната му ширина от всяка страна.

Чл. 30. (Предишен чл. 28, изм. - ДВ, бр. 67 от 2007 г.) Автомобилите, влекачите, полуремаркетата или ремаркетата трябва да бъдат оборудвани с устройство, което да задейства автоматично спирачната уредба на автомобила, влекача, полуремаркетото или ремаркетата в случай на прекъсване на някои от съединителните връзки между тях.

Чл. 31. (Предишен чл. 29, изм. - ДВ, бр. 67 от 2007 г.) Полуремаркетото или ремаркетото, откачени от автомобила или влекача, трябва да имат спирачна уредба за паркиране, която осигурява надеждното им задържане с товар на път с наклон 16 %. Спирачната уредба за паркиране трябва да действа на всички колела на полуремаркетото или ремаркетото.

Чл. 32. (Предишен чл. 30 - ДВ, бр. 67 от 2007 г.) Извънгабаритните ППС трябва да имат не по-малко от четири спирачни клина - два на задната ос на автомобила или влекача и два на задната ос на полуремаркетото или ремаркетата. Клиновете се поставят при всяко спиране на извънгабаритното ППС по наклон.

Чл. 33. (Предишен чл. 31 - ДВ, бр. 67 от 2007 г.) Автомобилът или влекачът, който тегли ремарке, трябва да има не по-малко от две външни огледала за виждане назад. Огледалата се разполагат от лявата и дясната страна на кабината за осигуряване на необходимия обзор на водача.

Чл. 34. (Предишен чл. 32 - ДВ, бр. 67 от 2007 г.) Извънгабаритните ППС и съпровождащите ги моторни превозни средства трябва да имат в наличност резервно гориво за пробег не по-малък от 50 km.

Раздел VIII.

Контрол

Чл. 35. (Предишен чл. 33 - ДВ, бр. 67 от 2007 г.) (1) (Изм. - ДВ, бр. 19 от 2010 г., доп. - ДВ, бр. 97 от 2016 г., в сила от 01.01.2017 г.) Извънгабаритните и/или тежки ППС и колесни трактори, тракторни ремаркета и друга колесна самоходна техника за земеделското стопанство, регистрирана за работа съгласно **Закона за регистрация и контрол на земеделската и горската техника**, се проверяват от администрацията, издала разрешителното или документа за платена такса в случаите по **чл. 14, ал. 3**. Ако те отговарят по масата и габаритните си размери на данните в разрешителното или документа за платена такса за движение и товарът е добре укрепен и сигнализиран съгласно изискванията на **раздел V**, разрешителното и/или документът за платена такса в случаите по **чл. 14, ал. 3** се заверяват с подпис и печат, с което се удостоверява, че превозът се осъществява.

(2) (Изм. - ДВ, бр. 67 от 2007 г., изм. - ДВ, бр. 19 от 2010 г.) Проверката и заверяването на разрешителното или документа за платена такса в случаите по **чл. 14, ал. 3** на влизащите и напускащи страната извънгабаритни ППС се извършват на граничния контролно-пропускателен пункт от длъжностните лица на Агенция "Митници".

(3) (Изм. - ДВ, бр. 19 от 2010 г.) Проверката се извършва със средства за измерване, отговарящи на изискванията на **Закона за измерванията**.

(4) Когато на извънгабаритното ППС е издадено разрешително за многократен превоз, то се проверява по реда на ал. 1 преди всяко тръгване от началния пункт.

(5) (Нова - ДВ, бр. 97 от 2016 г., в сила от 01.01.2017 г.) В случаите по **чл. 14а** проверката за наличието на разрешение за движение по републиканските пътища се осъществява чрез въвеждане на регистрационния номер на проверяваното пътно превозно средство от контролните органи по **чл. 36** в информационната система за електронни разрешителни за извънгабаритни товари на Агенция "Пътна инфраструктура".

Чл. 36. (Предишен чл. 34, изм. - ДВ, бр. 67 от 2007 г., изм. - ДВ, бр. 19 от 2010 г., доп. - ДВ, бр. 97 от 2016 г., в сила от 01.01.2017 г.) Контролът на извънгабаритните ППС и колесни трактори, тракторни ремаркета и друга колесна самоходна техника за земеделското стопанство, регистрирана за работа съгласно **Закона за регистрация и контрол на земеделската и горската техника**, по пътищата се осъществява от Агенция "Пътна инфраструктура" със съдействието на съответната служба за контрол при МВР, а в граничните контролно-пропускателни пунктове - от Агенция "Митници".

Чл. 37. (Предишен **чл. 35**, изм. - ДВ, бр. 67 от 2007 г., изм. - ДВ, бр. 19 от 2010 г.) (1) (Изм. - ДВ, бр. 97 от 2016 г., в сила от 01.01.2017 г., доп. - ДВ, бр. 108 от 2020 г.) Във вътрешността на страната съответните служби за контрол при МВР и Агенция "Пътна инфраструктура" спират и проверяват спрелите и навлезли в обхвата на пътя и ограничителната линия извънгабаритни и/или тежки пътни превозни средства и колесни трактори и друга колесна самоходна техника за земеделското стопанство, регистрирана за работа съгласно **Закона за регистрация и контрол на земеделската и горската техника**, както и съставят акт на водача, на товародателя, на съпровождащото лице и на другите длъжностни лица, когато при проверката се установи, че:

1. (изм. - ДВ, бр. 97 от 2016 г., в сила от 01.01.2017 г.) движението се извършва без разрешително или документ за платена такса в случаите по **чл. 14, ал. 3**;

2. не е спазен определеният в разрешителното или посоченият в документа за платена такса в случаите по **чл. 14, ал. 3** маршрут на движение;

3. габаритните размери, общата маса или натоварването на ос са по-големи от описаните в разрешителното по **чл. 14, ал. 1** или посочени в документа за платена такса в случаите по **чл. 14, ал. 3**;

4. (нова - ДВ, бр. 97 от 2016 г., в сила от 01.01.2017 г.) замърсява пътното платно

със земна маса;

5. (нова - ДВ, бр. 97 от 2016 г., в сила от 01.01.2017 г.) не са изпълнени условията в **чл. 10**;

6. (нова - ДВ, бр. 97 от 2016 г., в сила от 01.01.2017 г.) е нарушена забраната на **чл. 13**;

7. (нова - ДВ, бр. 97 от 2016 г., в сила от 01.01.2017 г.) не са изпълнени условията на **раздели V и VI**.

(2) (Изм. и доп. - ДВ, бр. 97 от 2016 г., в сила от 01.01.2017 г., доп. - ДВ, бр. 108 от 2020 г.) На граничните контролно-пропускателни пунктове длъжностните лица на Агенция "Митници" съставят акт на водача на извънгабаритното и/или тежко пътно превозно средство и на водача на колесни трактори и друга колесна самоходна техника за земеделското стопанство, регистрирана за работа съгласно **Закона за регистрация и контрол на земеделската и горската техника**, напускащи страната, на товародателя, на съпровождащото лице и на другите длъжностни лица, когато при проверката се установи, че:

1. (изм. - ДВ, бр. 97 от 2016 г., в сила от 01.01.2017 г.) движението се извършва без разрешително или документ за платена такса в случаите по **чл. 14, ал. 3**;

2. не е спазен определеният в разрешителното или посоченият в документа за платена такса в случаите по **чл. 14, ал. 3** маршрут на движение;

3. габаритните размери, общата маса или натоварването на ос са по-големи от описаните в разрешителното по **чл. 14, ал. 1** или посочени в документа за платена такса в случаите по **чл. 14, ал. 3**;

4. (нова - ДВ, бр. 97 от 2016 г., в сила от 01.01.2017 г.) замърсява пътното платно със земна маса;

5. (нова - ДВ, бр. 97 от 2016 г., в сила от 01.01.2017 г.) не са изпълнени условията в **чл. 10**;

6. (нова - ДВ, бр. 97 от 2016 г., в сила от 01.01.2017 г.) е нарушена забраната на **чл. 13**;

7. (нова - ДВ, бр. 97 от 2016 г., в сила от 01.01.2017 г.) не са изпълнени условията на **раздели V и VI**.

(3) (Доп. - ДВ, бр. 97 от 2016 г., в сила от 01.01.2017 г.) В случаите по ал. 1, т. 1 и ал. 2, т. 1 движението на извънгабаритното и/или тежко ППС и колесни трактори, тракторни ремаркета и друга колесна самоходна техника за земеделското стопанство може да продължи след получаване на разрешително по реда на **раздел IV**, а в случаите по ал. 1, т. 2 и 3 и ал. 2, т. 2 и 3 - след получаване на ново разрешително по реда на **раздел IV**.

(4) (Нова - ДВ, бр. 97 от 2016 г., в сила от 01.01.2017 г.) В случаите по ал. 1, т. 5 движението на извънгабаритното и/или тежко ППС и колесни трактори, тракторни ремаркета и друга колесна самоходна техника за земеделското стопанство може да продължи след изпълнение на условията на **чл. 10**, а в случаите по ал. 1, т. 7 - след изпълнение на условията на **раздели V и VI**.

Допълнителни разпоредби

§ 1. (Нов - ДВ, бр. 67 от 2007 г.) По смисъла на тази наредба:

1. "извънгабаритни ППС" се наричат извънгабаритните ППС по **чл. 2** и/или тежките ППС по **чл. 3**;

2. извънгабаритните и тежките ППС включват основно следните категории:

а) M_2 , M_3 и техните ремаркета от категория O ;

б) N_2 , N_3 и техните ремаркета от категории O_3 и O_4

3. "моторно превозно средство" е ППС със собствен двигател, което се придвижва по пътя на собствен ход;

4. "ремарке" е ППС (с изключение на полуремарке), конструирано и оборудвано за превоз на товари, предназначено да бъде свързано с моторно превозно средство;

5. "полуремарке" е ППС, конструирано и оборудвано за превоз на товари, предназначено да бъде свързано с моторно превозно средство по такъв начин, че част от него е разположена върху моторното превозно средство и голяма част от неговата маса и от масата на товара се поема от моторното превозно средство;

6. "състав от пътни превозни средства" е:

а) моторно превозно средство и свързано с него ремарке, или

б) съчленено пътно превозно средство, състоящо се от моторно превозно средство и свързано с него полуремарке;

7. "хладилно превозно средство" е ППС, чиято фиксирана или сменяема надстройка е специално оборудвана за превоз на товари при контролирана температура и с дебелина на всяка странична стена, вкл. изолацията, най-малко 45 mm;

8. "автобус" е ППС с повече от 9 места за сядане, вкл. мястото на водача, чиято конструкция и обзавеждане са предназначени за превоз на пътници и техния багаж; то може да е на един или два етажа и към него може да се прикачи ремарке за багаж;

9. "съчленен автобус" е такъв автобус, който се състои от две твърди звена, свързани помежду си шарнирно; при този тип превозни средства пътническите салони, разположени във всяко едно от твърдите звена, са свързани; свързващото шарнирно звено трябва да позволява свободно движение на пътниците между отделенията на двете твърди звена; съединяването и разединяването на двете звена може да бъде осъществено само в специализирано работно място;

10. "допустими максимални размери" са максималните размери, използвани за ППС, посочени в **чл. 5**;

11. "допустими максимални маси" са максималните маси, използвани за ППС, посочени в **чл. 6**;

12. "допустими максимални натоварвания (маси) на ос" са максималните маси на ос или на група оси, използвани за ППС, посочени в **чл. 7**;

13. "пневматично окачване" е окачваща система, при която най-малко 75 % от пружинния ефект се причинява от въздушно налягане;

14. "неделим товар" е товар, който не може да се дели на две и повече части с

оглед на неговото превозване, тъй като това деление би довело до излишни разходи или би породило риск от нанасяне на вреди, и който поради своите размери или маса не може да бъде превозван от моторно превозно средство, ремарке, автоvlak или съчленено ППС, което да отговаря изцяло на изискванията на наредбата;

15. "тон" е теглото, упражнявано от маса един тон, отговаряща на 9,8 килонютона (kN).

16. (нова - ДВ, бр. 97 от 2016 г., в сила от 01.01.2017 г.) "сменяема прикачна техника" е:

а) всяко съоръжение, използвано в земеделието или в горите, което е проектирано да бъде теглено от трактор и което променя или допълва неговите функции; то може да включва товарна платформа, конструирана по начин, който позволява да бъде снабдена с всички необходими инструменти и приспособления, предназначени за работа, и върху която временно могат да се съхраняват всички материали, които са произведени или са необходими за работа;

б) всяко превозно средство, предназначено да бъде теглено от трактор и към което трайно е прикачено допълнително оборудване или което е проектирано да обработва материали, когато съотношението между технически допустимата обща маса и масата без товар на превозното средство е по-малко от 3,0;

17. (нова - ДВ, бр. 97 от 2016 г., в сила от 01.01.2017 г.) "пътно платно" е общата широчина на банкетите, тротоарите, платното за движение и островите на платното за движение.

18. (нова - ДВ, бр. 62 от 2017 г., в сила от 01.08.2017 г.) "Алтернативни горива" означава горива или източници на захранване, които поне отчасти служат за заместител на изкопаемите нефтени източници при снабдяването с енергия на транспорта и имат потенциал да допринесат за неговата декарбонизация и да повишат екологичните показатели на транспортния сектор, състоящи се от:

а) електроенергия, консумирана във всички видове електрически превозни средства;

б) водород;

в) природен газ, включително биометан, в газообразна форма (компресиран природен газ - КПГ) и втечнена форма (втечнен природен газ - ВПГ);

г) втечнен нефтен газ (ВНГ);

д) механична енергия от бордови системи за съхранение/бордови източници, включително отпадна топлина.

19. (нова - ДВ, бр. 62 от 2017 г., в сила от 01.08.2017 г.) "Превозно средство на алтернативно гориво" означава моторно превозно средство, изцяло или частично захранвано с алтернативно гориво, което е било одобрено съгласно рамката на [Директива 2007/46/ЕО](#).

20. (нова - ДВ, бр. 62 от 2017 г., в сила от 01.08.2017 г.) "Интермодална транспортна операция" означава:

а) комбинираните транспортни операции съгласно определението в [чл. 56 от Закона за железопътния транспорт](#), при които се превозват един или повече контейнера или сменяеми каросерии с обща максимална дължина до 45 фута (13,72 m); или

б) транспортните дейности, при които се превозват един или повече контейнера

или сменяеми каросерии с обща максимална дължина до 45 фута (13,72 m), използващи воден транспорт, при условие че дължината на началната или крайната отсечка не надвишава 150 км на територията на Съюза; посоченото по-горе разстояние от 150 км може да бъде надвишено, за да се достигне най-близкият подходящ транспортен терминал за предвидената услуга, в случай на:

- превозни средства, които съответстват на **чл. 6, ал. 1, т. 3, буква "а" или "б"**; или
- превозни средства, които съответстват на **чл. 6, ал. 1, т. 3, буква "в" или "г"**, ако подобни разстояния са разрешени в съответната държава членка.

За интермодалните транспортни операции най-близкият подходящ транспортен терминал, който предоставя услуги, може да бъде разположен в друга държава членка, различна от държавата членка, в която е бил натоварен или разтоварен товарът.

21. (нова - ДВ, бр. 62 от 2017 г., в сила от 01.08.2017 г.) "Товародател" означава правно образувание, юридическо или физическо лице, което е посочено на товарителницата или на еквивалентен транспортен документ (например коносамент) като товародател и/или като лице, което е сключило и/или на чието име или от името на което е бил сключен договор за превоз с транспортната компания.

22. (нова - ДВ, бр. 99 от 2022 г.) "превозно средство с нулеви емисии" означава "тежкотоварно превозно средство с нулеви емисии" съгласно определението в **член 3, точка 11 от Регламент (ЕС) № 2019/1242** на Европейския парламент и на Съвета от 20 юни 2019 г. за определяне на стандарти за емисиите на CO₂ от нови тежкотоварни превозни средства и за изменение на регламенти (ЕО) № 595/2009 и (ЕС) 2018/956 на Европейския парламент и на Съвета и на Директива 96/53/ЕО на Съвета (ОВ, L 198 от 25.07.2019 г.).

§ 1а. (Нов - ДВ, бр. 99 от 2022 г.) Допълнителната маса, необходима за превозните средства на алтернативно гориво или с нулеви емисии, се определя въз основа на документацията, предоставена от производителя, когато въпросното превозно средство е одобрено. За удостоверяване, че превозното средство отговаря на изискванията, то трябва да бъде снабдено с едно от доказателствата, посочени в т. 1 - 3:

1. Комбинация от следните две табели:

а) "табела на производителя" на превозното средство, изработена и поставена съобразно разпоредбите на **Наредба № I-45 от 24.03.2000 г. за регистриране, отчет, спиране от движение и пускане в движение, временно отнемане, прекратяване и възстановяване на регистрацията на моторните превозни средства и ремаркета, теглени от тях, и реда за предоставяне на данни за регистрираните пътни превозни средства;**

б) табела, в която са указани размерите на превозното средство съобразно разпоредбите на **Наредба № I-45 от 24.03.2000 г. за регистриране, отчет, спиране от движение и пускане в движение, временно отнемане, прекратяване и възстановяване на регистрацията на моторните превозни средства и ремаркета, теглени от тях, и реда за предоставяне на данни за регистрираните пътни превозни средства.**

2. Единична табела, изработена и поставена в съответствие с **Наредба № I-45 от 24.03.2000 г. за регистриране, отчет, спиране от движение и пускане в движение, временно отнемане, прекратяване и възстановяване на регистрацията на моторните превозни средства и ремаркета, теглени от тях, и реда за предоставяне на данни за**

регистрираните пътни превозни средства и съдържаща данни от двете табели, посочени в т. 1.

3. Официален документ, издаден от компетентните органи на държавата членка, където превозното средство е регистрирано или пуснато в движение. В този документ се съдържат същите реквизити и данни, както тези на табелите, посочени в т. 1. Той трябва да се съхранява на леснодостъпно за контрол и добре защитено място.

§ 2. (Нов - ДВ, бр. 67 от 2007 г.) До 31 декември 2020 г. се допуска автобуси, които са били регистрирани или пуснати на пазара преди влизане в сила на тази наредба, но размерите им превишават посочените в **чл. 5, ал. 1, т. 1 и 3, ал. 9 и 11**, да се движат на територията на страната.

§ 2а. (Нов - ДВ, бр. 19 от 2010 г.) Считано от 1.I.2014 г. всички републикански пътища са отворени за свободно движение на пътни превозни средства независимо от вида на окачването им.

§ 2б. (Нов - ДВ, бр. 99 от 2022 г.) С наредбата се осигурява прилагането на **чл. 20 от Регламент (ЕС) 2019/1242** на Европейския парламент и на Съвета от 20 юни 2019 г. за определяне на стандарти за емисиите на CO₂ от нови тежкотоварни превозни средства и за изменение на регламенти (ЕО) № 595/2009 и (ЕС) 2018/956 на Европейския парламент и на Съвета и на Директива 96/53/ЕО на Съвета.

Заключителни разпоредби

§ 3. (Предишен § 1, доп. - ДВ, бр. 67 от 2007 г.) Наредбата се издава на основание **чл. 139 от Закона за движението по пътищата** (обн., ДВ, бр. 20 от 1999 г.; изм., бр. 1 от 2000 г.) и отменя **Наредба № 24 за движение на тежки или извънгабаритни пътни превозни средства** (ДВ, бр. 73 от 1983 г.) и въвежда разпоредбите на **Директива 96/53/ЕО**, последно изменена с **Директива 2002/7/ЕО**.

§ 4. (Предишен § 2 - ДВ, бр. 67 от 2007 г.) Указания по прилагане на наредбата дава министърът на регионалното развитие и благоустройството.

Заключителни разпоредби

КЪМ НАРЕДБА ЗА ИЗМЕНЕНИЕ И ДОПЪЛНЕНИЕ НА НАРЕДБА № 11 ОТ 2001 Г. ЗА ДВИЖЕНИЕ НА ИЗВЪНГАБАРИТНИ И/ИЛИ ТЕЖКИ ПЪТНИ ПРЕВОЗНИ СРЕДСТВА

(ОБН. - ДВ, БР. 97 ОТ 2016 Г., В СИЛА ОТ 01.01.2017 Г.)

§ 15. **Наредбата** влиза в сила от 1 януари 2017 г.

Допълнителни разпоредби

КЪМ НАРЕДБА ЗА ИЗМЕНЕНИЕ И ДОПЪЛНЕНИЕ НА НАРЕДБА № 11 ОТ 2001 Г. ЗА ДВИЖЕНИЕ НА ИЗВЪНГАБАРИТНИ И/ИЛИ ТЕЖКИ ПЪТНИ ПРЕВОЗНИ СРЕДСТВА

(ОБН. - ДВ, БР. 62 ОТ 2017 Г., В СИЛА ОТ 01.08.2017 Г.)

§ 5. С тази наредба се въвеждат изисквания на **Директива (ЕС) 2015/719** на Европейския парламент и на Съвета от 29 април 2015 г. за изменение на Директива 96/53/ЕО на Съвета относно максимално допустимите размери в националния и международния трафик на някои пътни превозни средства, които се движат на територията на Общността, както и максимално допустимите маси в международния трафик (ОВ, L 115 от 6.05.2015 г.).

§ 5а. (Нов - ДВ, бр. 108 от 2020 г.) С тази наредба се въвеждат изисквания на **Решение (ЕС) 2019/984** на Европейския парламент и на Съвета от 5 юни 2019 г. за изменение на Директива 96/53/ЕО на Съвета по отношение на срока за прилагането на специалните правила относно максималната дължина на кабините с подобрени аеродинамични характеристики, енергийна ефективност и показатели за безопасност (ОВ, L 164 от 20.06.2019 г.).

Преходни и Заключителни разпоредби

КЪМ НАРЕДБА ЗА ИЗМЕНЕНИЕ И ДОПЪЛНЕНИЕ НА НАРЕДБА № 11 ОТ 2001 Г. ЗА ДВИЖЕНИЕ НА ИЗВЪНГАБАРИТНИ И/ИЛИ ТЕЖКИ ПЪТНИ ПРЕВОЗНИ СРЕДСТВА

(ОБН. - ДВ, БР. 62 ОТ 2017 Г., В СИЛА ОТ 01.08.2017 Г., ИЗМ. - ДВ, БР. 108 ОТ 2020 Г.)

§ 6. Разпоредбите на **§ 3** относно **чл. 7а** се прилагат от датата на транспонирането или на прилагането на необходимите изменения на регулаторните актове за одобряване на типа на аеродинамичните устройства в рамките на **Директива 2007/46/ЕО** и след приемането от Комисията на актовете за изпълнение, гарантиращи еднакви условия на експлоатация на аеродинамичните устройства по **чл. 7а, ал. 1**.

§ 7. (Изм. - ДВ, бр. 108 от 2020 г.) Разпоредбите на **§ 3** относно **чл. 7б** се прилагат от 1 септември 2020 г. в рамките на **Директива 2007/46/ЕО** за одобряване на типа на превозни средства, оборудвани с кабините с подобрени аеродинамични характеристики, енергийна ефективност и показатели за безопасност.

§ 8. **Наредбата** влиза в сила от деня на обнародването ѝ в "Държавен вестник".

Приложение № 1 към **чл. 6, ал. 3 и 4**

(Ново - ДВ, бр. 67 от 2007 г.)

Условия за еквивалентност между някои непневматични окачвания и пневматично окачване на задвижваща ос(-и) на пътни превозни средства

1. Еквивалентност на пневматичното окачване.

За да бъде признато за еквивалентно на пневматичното окачване, непневматичното окачване трябва да отговаря на следните изисквания:

1.1. Когато подресорната маса на задвижващата ос или група оси поема за кратко време свободно вертикално трептене с ниска честота, честотата и затихването, измерени когато окачването поема максимално допустимото натоварване, е в границите, посочени в

т. 1.2 - 1.5.

1.2. Всяка ос е оборудвана с хидравличен амортисьор. Хидравличните амортисьори върху група оси са разположени така, че да намаляват до минимум трептенията на групата оси.

1.3. Стойността на средния коефициент на затихване D трябва да е над 20 % от критичната стойност на затихване за окачване при нормално функциониране с поставени и работещи хидравлични амортисьори.

1.4. Коефициентът на затихване на окачване с отстранени или недействащи всички хидравлични амортисьори D не трябва да надвишава с повече от 50 % средния коефициент на затихване D .

1.5. Честотата на окачената маса при краткотрайно вертикално трептене на подресорната маса на задвижващата ос или на групата оси не трябва да надвишава 2,0 Hz.

2. Определяне на честота и на затихването.

Отчита се окачената маса M (kg) на двигателната ос или група оси. Оста или групата оси има обща вертикална нееластичност (между пътното покритие и окачената маса) K , (N/m) и има общ коефициент на затихване C (N.s/m). Вертикалното преместване на окачената маса е Z . Уравнението за движение при свободна вибрация на окачената маса е:

$$M \frac{d^2 Z}{dt^2} + C \frac{dZ}{dt} + KZ = 0$$

Честотата на вибрациите на окачената маса F (rad/s) е, както следва:

$$F = \sqrt{\frac{K}{M} - \frac{C^2}{4M^2}}$$

Затихването се счита за критично, когато $C = C_0$, където:

$$C_0 = 2\sqrt{KM}$$

Коефициентът на затихване, като дроб на критичното затихване, е C/C_0 .

При свободното краткотрайно вертикално трептене на окачената маса вертикалното движение на масата следва формата на затихваща синусоидална крива (фиг. 1).

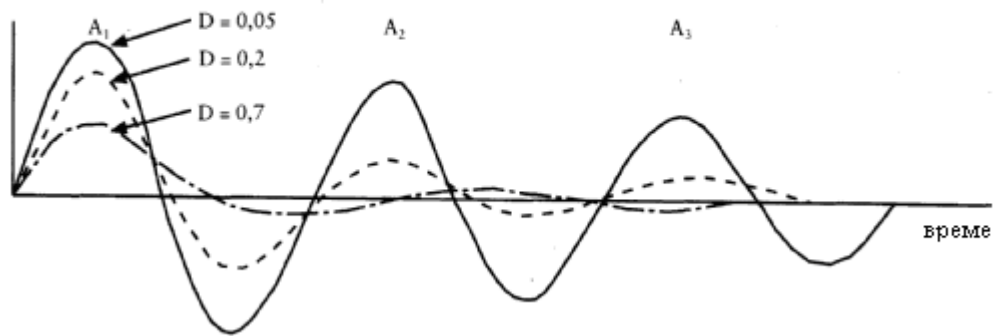

Фиг. 1. Синусоидална крива при свободни и краткотрайни трептения

Честотата може да бъде изчислена чрез измерване на времето до момента, в който цикличността на трептенето би могла да се забележи. Затихването може да бъде изчислено, като се измерват екстремните стойности на последователните трептения, които се извършват в една и съща посока. Ако се приеме, че амплитудите на най-високите точки от първия и втория цикъл на трептенията са A_1 и A_2 , коефициентът на затихване D е:

$$D = \frac{C}{C_0} = \frac{1}{2\pi} \ln \frac{A_1}{A_2}$$

където \ln е натуралният логаритъм на коефициента на амплитудата.

3. Изпитване.

За да се установи чрез изпитване коефициентът на затихване D , коефициентът на затихване с отстранени хидравлични амортизатори и честотата на окачването F , натовареното пътно превозно средство трябва:

а) да премине с ниска скорост ($5 \text{ km/h} \pm 1 \text{ km/h}$) през праг с височина 80 mm , чийто профил е показан на фиг. 2; краткотрайното трептене, което трябва да бъде анализирано по отношение на честотата и затихването, се появява, след като гумите на задвижващата ос напуснат прага; или

б) да бъде притиснато от шасито по такъв начин, че натоварването на задвижващата ос да достигне $1,5$ от неговата максимална стойност в статично състояние; веднага след като бъде освободено превозното средство, трябва да се анализира полученото трептене; или

в) да бъде повдигнато от шасито така, че подресорната маса да се вдигне на 80 mm над задвижващата ос; веднага след освобождаването на пътното превозно средство трябва да се анализира полученото трептене; или

г) да бъде подложено на други процедури, при които тяхната равностойност по отношение на посочените да бъде доказана от производителя и одобрена от техническата служба.

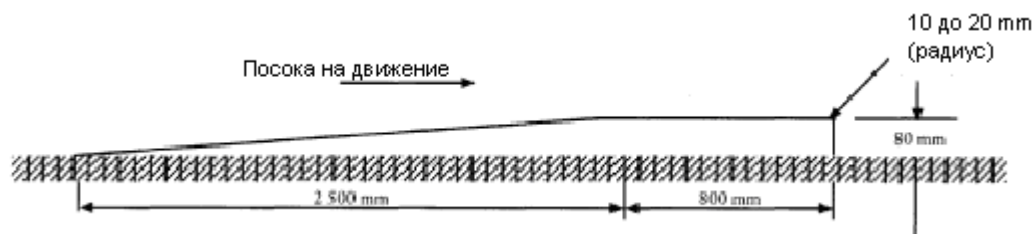

Фиг. 2. Праг за изпитване на окачването

За извършване на измерването пътното превозно средство се оборудва с осцилограф за отчитане на вертикалните трептения, монтиран на задвижващата ос и шасито, непосредствено над задвижващата ос. Снема се графиката, от която се измерва времето между пиковите стойности на първата и втората компресия, като по този начин се получават честотата F и коефициентът на амплитудата, за да се определи затихването. За двойните задвижващи оси осцилографите се монтират между всяка задвижваща ос и шасито непосредствено над него.

Приложение № 2 към **чл. 7, ал. 1**

(Предишно Приложение № 1 към чл. 7, ал. 1, изм. - ДВ, бр. 67 от 2007 г., доп. - ДВ, бр. 7 от 2011 г.)

Списък на пътищата, които са отворени за пътните превозни средства без пневматично или признато за еквивалентно на него окачване за допустимото максимално натоварване на ос, определено в **чл. 7, ал. 1**

1. Път Е 70: Граница Румъния - Русе - Цар Калоян - о.п. Разград - о.п. Шумен - Девня - Варна.
2. Път Е 79: Граница Румъния - Ф. В. - о.п. Видин - Димово - Ружинци - Белотинци - Монтана - Враца - Мездра - Ботевград - Г. Б. - ок.п. София - Даскалово - о.п. Дупница - о.п. Благоевград - о.п. Симитли - Кресна - Кулата - граница Гърция (цялостно отворен от 2005 г.).
3. Път Е 80: Граница Югославия - Калотина - Драгоман - ок.п. София - о.п. Ихтиман - Костенец - Белово - Пазарджик - Пловдив - Поповица - о.п. Хасково - Харманли - Любимец - Свиленград - Капитан Андреево - граница Турция (цялостно отворен от 2002 г.).
4. Път Е 83: Гара Бяла - о.п. Плевен - Луковит - Коритна - Ябланица - Ботевград (цялостно отворен от 2002 г.).
5. Път Е 85: Русе - Бяла - Полски Тръмбеш - Велико Търново - о.п. Дебелец - Дряново - Габрово - Шипка - Казанлък - о.п. Стара Загора - Средец - Димитровград - о.п. Хасково - Харманли - Любимец - Свиленград - граница Гърция.
6. Път Е 87: Граница Румъния - Дуранкулак - Шабла - о.п. Каварна - Балчик - Оброчище - Кранево - Златни пясъци - С. К. - Варна - Старо Оряхово - Обзор - о.п. Слънчев бряг - Бургас - Маринка - Звездец - Малко Търново - граница Турция.
7. Път Е 772: Коритна - Български извор - Микре - о.п. Севлиево - Велико Търново - о.п. Омуртаг - о.п. Търговище - (о.п. Разград - о.п. Шумен).

8. Път Е 773: Поповица - о.п. Чирпан - о.п. Стара Загора - Нова Загора - о.п. Сливен - Лозенец - Карнобат - Бургас.

9. Път Е 871: Ок.п. София - Перник - Радомир - о.п. Кюстендил - Гърляно - граница Македония.

10. Път I-5: в участъка о.п. Хасково - Конуш - Черноочене - Кърджали - Момчилград - Маказа - граница Гърция.

11. Път I-6: в участъка ок.п. София - Д. Б. - Пирдоп - Розино - Карлово - о.п. Калофер - о.п. Казанлък - о.п. Сливен.

12. Път II-55: в участъка о.п. Дебелец - Килифарево - Гурково - Долно Паничево - Нова Загора.

13. Път III-554: Нова Загора - Раднево - Гълъбово - Симеоновград - Харманли.

14. (нова - ДВ, бр. 7 от 2011 г.) Път I-7: Силистра – Шумен.

15. (нова - ДВ, бр. 7 от 2011 г.) Път I-7: Преслав – път Е-773.

16. (нова - ДВ, бр. 7 от 2011 г.) Път II-12: Видин – граница Сърбия.

17. (нова - ДВ, бр. 7 от 2011 г.) Път II-14: Видин – Кула – граница Сърбия.

18. (нова - ДВ, бр. 7 от 2011 г.) Път II-18: ок.п. София – северна дъга.

19. (нова - ДВ, бр. 7 от 2011 г.) Път II-19: Симитли – Г. Д. – граница Гърция.

20. (нова - ДВ, бр. 7 от 2011 г.) Път II-29: Добрич – Варна.

21. (нова - ДВ, бр. 7 от 2011 г.) Път II-35: Ловеч – Кърнаре.

22. (нова - ДВ, бр. 7 от 2011 г.) Път II-35: Сливен – Ямбол.

23. (нова - ДВ, бр. 7 от 2011 г.) Път II-55: Нова Загора – Свиленград.

24. (нова - ДВ, бр. 7 от 2011 г.) Път II-57: Стара Загора – Раднево.

25. (нова - ДВ, бр. 7 от 2011 г.) Път II-62: Кюстендил – Дупница.

26. (нова - ДВ, бр. 7 от 2011 г.) Път II-63: Перник – граница Сърбия.

27. (нова - ДВ, бр. 7 от 2011 г.) Път II-73: Шумен – Карнобат.

28. (нова - ДВ, бр. 7 от 2011 г.) Път II-78: Раднево – Тополовград.

29. (нова - ДВ, бр. 7 от 2011 г.) Път II-86: Асеновград – Смолян.

30. (нова - ДВ, бр. 7 от 2011 г.) Път II-99: Бургас – Малко Търново.

31. (нова - ДВ, бр. 7 от 2011 г.) Околовръстен път Пловдив (Път II-86).

32. (нова - ДВ, бр. 7 от 2011 г.) Път III-662: Елена – Нова Загора.

Приложение № 3 към **чл. 14, ал. 1**

(Предишно Приложение № 2 към чл. 14, ал. 1 - ДВ, бр. 67 от 2007 г., изм. - ДВ, бр. 108 от 2020 г.)

.....
(администрация, управляваща пътя)

РАЗРЕШИТЕЛНО

№ от г. за движение на извънгабаритно и/или тежко пътно превозно средство

1. На основание Наредба № 11 от 2001 г. за движение на извънгабаритни и/или тежки

2. пътни превозни средства се разрешава движението на пътното превозно средство,

3. собственост на

2. Данни за извънгабаритното и/или тежкото пътно превозно средство (попълват се съответните подточки според вида му):

а) моторно превозно средство или влекач: вид и марка, с регистрационен №:, с широчина m, височина m, дължина m, собствена маса t, маса на баластаt, брой на предните оси бр., брой на задните оси бр.;

б) ремарке (ремаркета): вид и марка, с регистрационен №: , с широчина m, височина m, дължина m, собствена маса t, брой на предните оси бр., брой на задните оси бр.;

в) полуремарке: вид и марка....., с регистрационен №:....., с широчина m, височина m, дължина m, собствена маса t, брой на задните оси бр.

3. Данни за товара:

а) вид на товара ;

б) габаритни размери: широчина m, височина m, дължина m;

в) маса t.

4. Общи данни за извънгабаритното и/или тежкото пътно превозно средство в натоварено състояние (моторно превозно средство или влекач с ремарке или полуремарке и товар):

а) широчина m; б) височина m;

в) дължина m; г) обща масаt;

д) схема на разположението на осите с обозначаване на разстоянията между тях и съответното им натоварване

5. Разрешен маршрут

6. Брой на курсовете: бр.

7. Превозът да се извърши най-късно до 20 г.

8. Превозвач

9. Съпровождащо лице: (трите имена, месторабота, длъжност)

Съставил разрешителното: (име и фамилия, длъжност)

(подпис и печат)

Директор: (администрация, управляваща пътя) (име и фамилия)

Забележка. При движението на извънгабаритни и/или тежки пътни превозни средства да се спазват всички изисквания на **Закона за движението по пътищата** и Наредба № 11 за движение на извънгабаритни и/или тежки пътни превозни средства.

Дата:

Съгласувал: МВР - "Пътна полиция": (име и фамилия, длъжност)

(подпис и печат)

Проверил:

Дата: (подпис и личен печат)

Приложение № 4 към **чл. 15, ал. 3**

(Предишно Приложение № 3 към чл. 15, ал. 3, доп. - ДВ, бр. 67 от 2007 г., изм. - ДВ, бр. 108 от 2020 г.)

Изх. № До.....

(администрация, управляваща пътя)

ЗАЯВЛЕНИЕ

за издаване на разрешително за движение на тежко и/или извънгабаритно пътно превозно средство

Име на заявител/превозвач: Дан. №

Адрес: ЕИК/БУЛСТАТ:

Собственик на товара:

Адрес и телефон на заявителя:

Електронен адрес:

С настоящото

ДЕКЛАРИРАМ

данни за пътното превозно средство и товара, както следва:

Влекач: (марка)

Ремарке (Полуремарке): (марка)

1. Рег. №:

8. Рег. №:

2. Широчина: (m)

9. Широчина: (m)

3. Височина: (m)

10. Височина: (m)

4. Дължина: (m)

11. Дължина: (m)

5. Собствена маса (t)

12. Собствена маса (t)

6. Маса баласт:

13. Брой на осите: предни оси ... бр., задни оси ... бр.

7. Брой на осите: предни оси ... бр., задни оси ... бр.

7а. Вид окачване (пневматично, вкл. еквивалентно на него или не)

13а. Вид окачване (пневматично, вкл. еквивалентно на него или не)

Товар: (вид)

14. Широчина: (m)

15. Височина: (m)

16. Дължина: (m)

17. Собствена маса (t)

Общи данни за извънгабаритното или тежкото пътно превозно средство:

18. Обща широчина: (m) (max от т. 2, т. 9 и т. 14)

19. Обща височина: (m) (max от т. 3, т. 10 + т. 15)

20. Обща дължина: (m)

21. Обща маса (t) (т. 5 + т. 6 + т. 12 + т. 17)

22. Схема на разположението на осите с обозначаване на разстоянията между тях и съответното им натоварване

Други данни:

Начален пункт:

Краен пункт:

0 Декларирам, че съм запознат с разпоредбите на **Наредба № 11 от 2001 г. за движение на извънгабаритни и/или тежки пътни превозни средства.**

Съпровождащо лице:

Месторабота:

Длъжност:

Декларирам, че съпровождащото лице отговаря на изискванията на **чл. 24 от Наредба № 11 от 2001 г. за движение на**

извънгабаритни и/или тежки пътни превозни средства.

Известно ми е, че за декларирани от мен неверни данни нося отговорност по **чл. 313 от Наказателния кодекс**.

Ръководител (Представляващ/управляващ): (име и фамилия) (подпис и печат)

Приложение № 5 към **чл. 19, ал. 3**

(Предишно Приложение № 4 към чл. 19, ал. 3 - ДВ, бр. 67 от 2007 г.)

Табела за обозначаване на извънгабаритно пътно превозно средство с дължина над 22,00 m

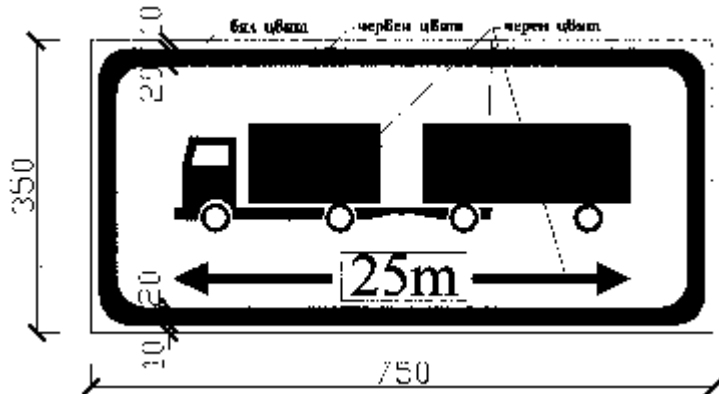

Табела за обозначаване действителната дължина на пътното превозно средство в m (на табелата е означена примерна дължина)

Модулно изображение

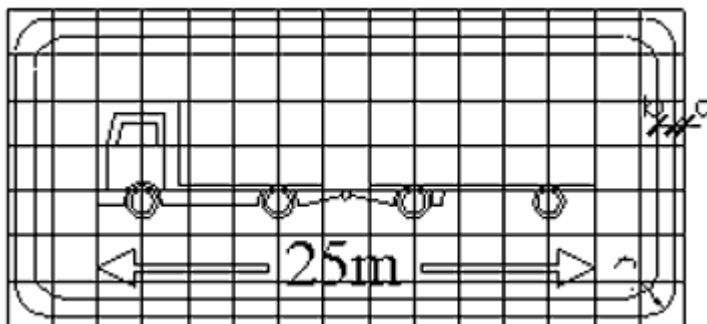

a - 10 mm, b - 20 mm; r - 35 mm, модул - 50 mm

Приложение № 6 към **чл. 8, ал 3**

(Ново - ДВ, бр. 97 от 2016 г., в сила от 01.01.2017 г.)

Списък на пътищата, за които едногодишното разрешително за колесни трактори, тракторни ремаркета и друга колесна самоходна техника за земеделското стопанство, регистрирана за работа съгласно **Закона за регистрация и контрол на земеделската и горската техника**, не важи

1. Път I-1 (Е 79): Граница Румъния - Видин - Димово - Ружинци - Белотинци - Монтана - Враца - Мездра - Ботевград.
2. Път I-1 (Е 79): Село Яна - Г. Б. - I-6.
3. Път I-1 (Е 79): Софийски околоръстен път - Пътен възел "Даскалово" (АМ

"Люлин").

4. Път I-1 (Е 79): Благоевград - Симитли - Кресна - Сандански - Дамяница.
5. Път I-2 (Е 70): Граница Румъния - Русе - Цар Калоян - Разград - Шумен - Девня - Варна.
6. Път I-3 (Е 83): Гара Бяла - Плевен - Луковит - Коритна - Ябланица.
7. Път I-4 (Е 772): Коритна - Български извор - Микре - Севлиево - Велико Търново - Омуртаг - Търговище - (Разград - Шумен).
8. Път I-5 (Е 85): Русе - Бяла - Полски Тръмбеш - Велико Търново - Дебелец - Дряново - Габрово - Шипка - Казанлък - Стара Загора - Средец - Димитровград - Хасково - Конуш - Черноочене - Кърджали - Момчилград - Маказа - граница Гърция.
9. Път I-6: (Е 871 и Е 773): Граница Македония - Гърляно - Кюстендил - Радомир - Перник - София - Д. Б. - Пирдоп - Розино - Карлово - Калофер - Казанлък - Сливен - Лозенец - Карнобат - Бургас.
10. Път I-7: Граница Румъния - Силистра - Дулово - Шумен.
11. Път I-7: Ямбол - Елхово - Гранитово - Мелница - Лесово - граница Турция.
12. Път I-8 (Е 80/Е 85): Граница Сърбия - Калотина - Драгоман - София.
13. Път I-8 (Е 80/Е 85): Ихтиман - Костенец - Белово - Пазарджик - Пловдив - Поповица - Хасково - Харманли - Любимец - Свиленград - Капитан Андреево - граница Турция.
14. Път I-9 (Е 87): Граница Румъния - Дуранкулак - Шабла - Каварна - Балчик - Оброчище - Кранево - Златни пясъци - С. К. - Варна - Старо Оряхово - Обзор - Слънчев бряг - Бургас - Маринка - Звездец - Малко Търново - граница Турция.
15. Път II-15: Враца - Борован - Мизия - п.к. Сараево - Оряхово.
16. Път II-18: Софийски околовръстен път.
17. Път II-19: Симитли - Градево - Разлог - Банско - Добринище - Г. Д. - граница Гърция.
18. Път II-21: Русе - Тутракан - Силистра.
19. Път II-29: Варна - Аксаково - Добрич.
20. Път II-44: (Севлиево - В. Търново) - Севлиево - Драгановци - Габрово.
21. Път II-55: Дебелец - Килифарево - Гурково - Долно Паничерево - Нова Загора - Млекарево - Новоселец - Радецки - ТЕЦ II - Полски Градец - Мъдрец - Главан - Младиново - Свиленград.
22. Път II-71: Силистра - Средище - Хитово - Карапелит - Добрич - Батово - Оброчище.
23. Път II-73: Шумен - Радко Димитриево - Смядово - Веселиново - Лозарево - (Карнобат - Бургас).
24. Път II-81: Град Костинброд (в чертите на града).
25. Път II-81: Гинци - Петрохан - Берковица - Благово - Монтана - Лом.
26. Път II-82: Костенец - Радуил - Боровец - Самоков - Панчарево - София.
27. Път II-86: (Пазарджик - Пловдив) - Асеновград - Бачково - Хвойна - Чепеларе - Соколовци - Смолян - Търън - Средногорци - Рудозем - граница Гърция.
28. Път II-99: (Бургас - Маринка) - Созопол - Приморско - Царево.
29. Път III-403: Кормянско - Малък Вършец.